

مقاومة المواد وحساب

الإنشاءات 2

Sem. 1

2024-2025

أ.د. نائل محمد حسن

المحاضرة الخامسة

حساب القوى الداخلية



القوى الداخلية

نقل الاحمال Load transfer

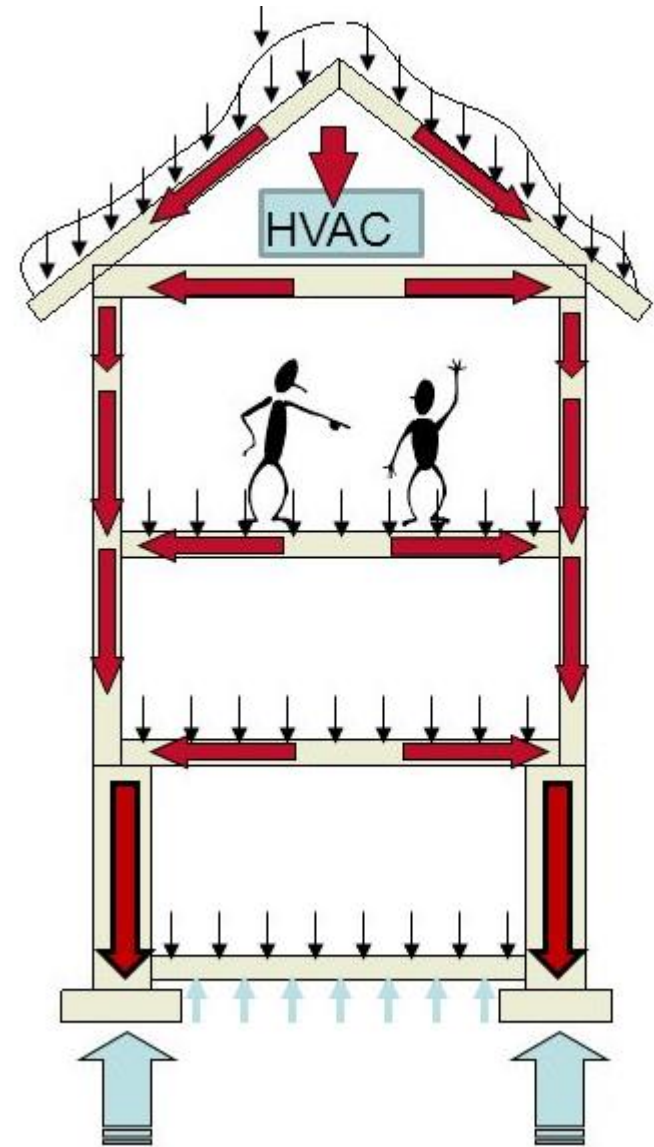
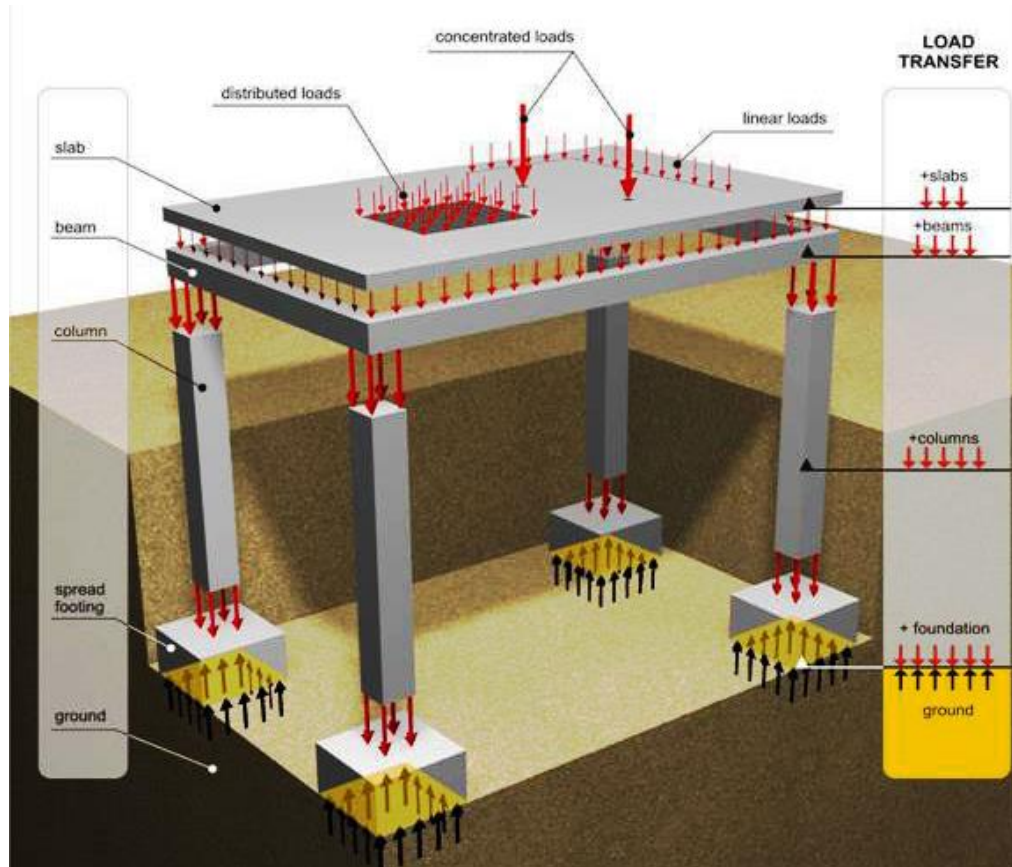

القوى الداخلية

نقل الاحمال load transfer

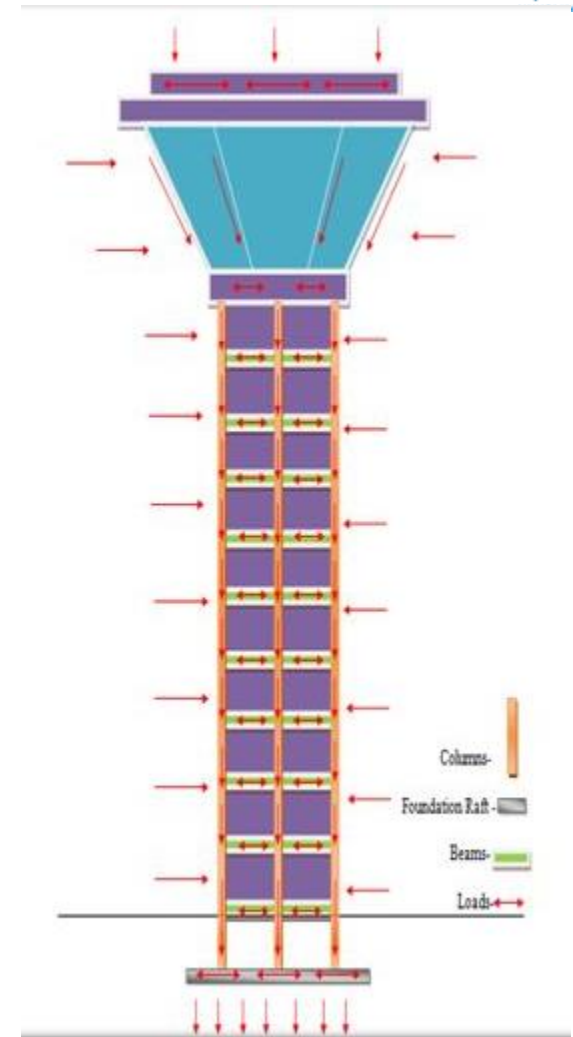
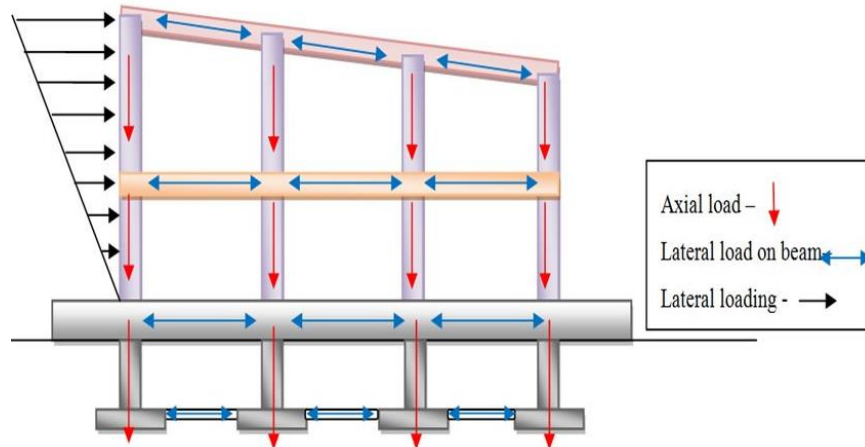
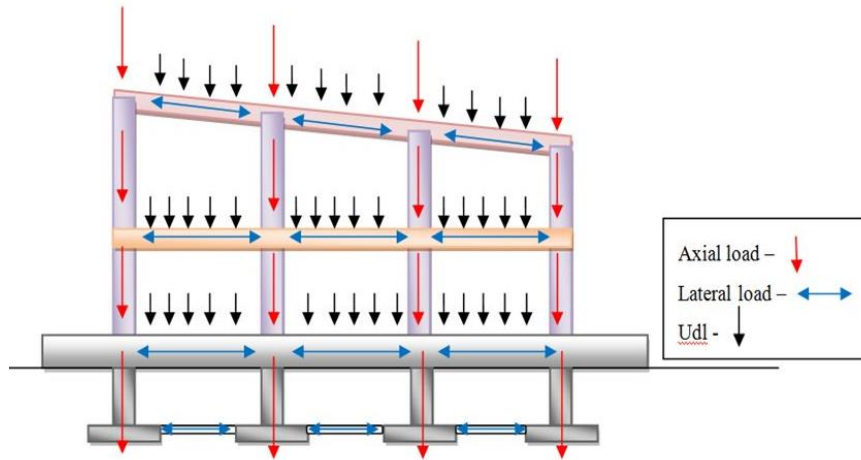

القوى الداخلية

نقل الاحمال Load transfer

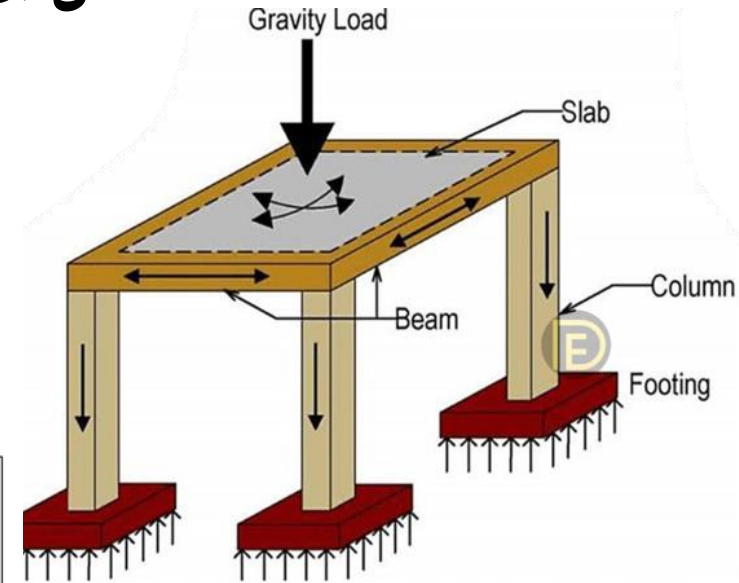
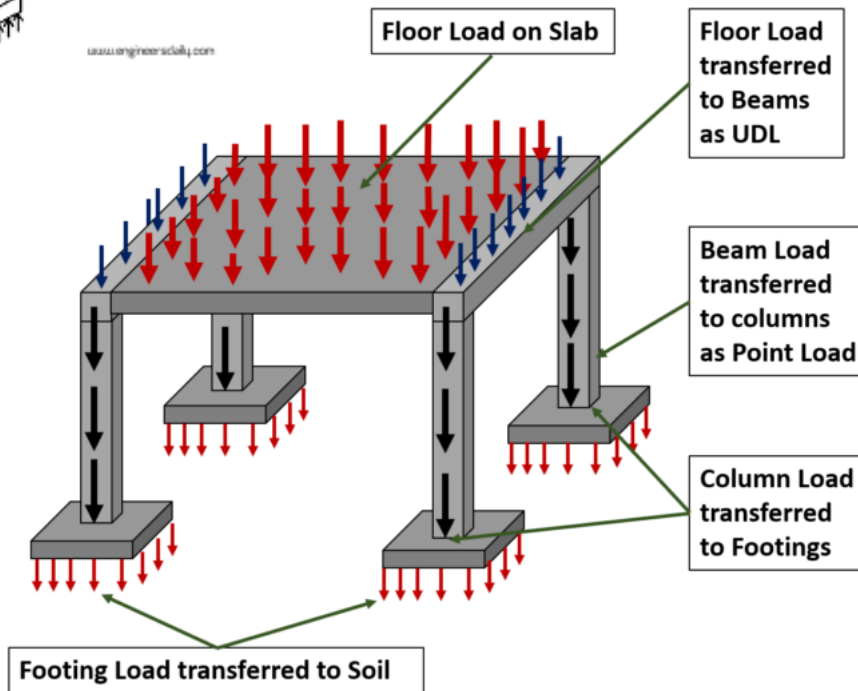
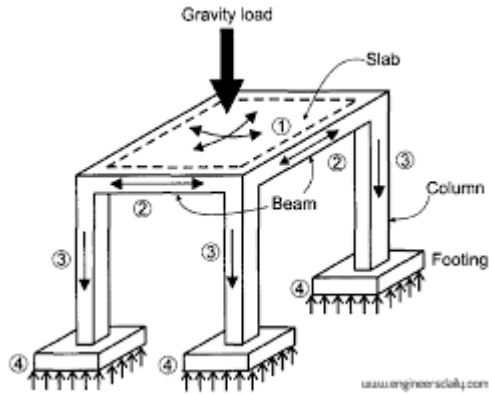

القوى الداخلية

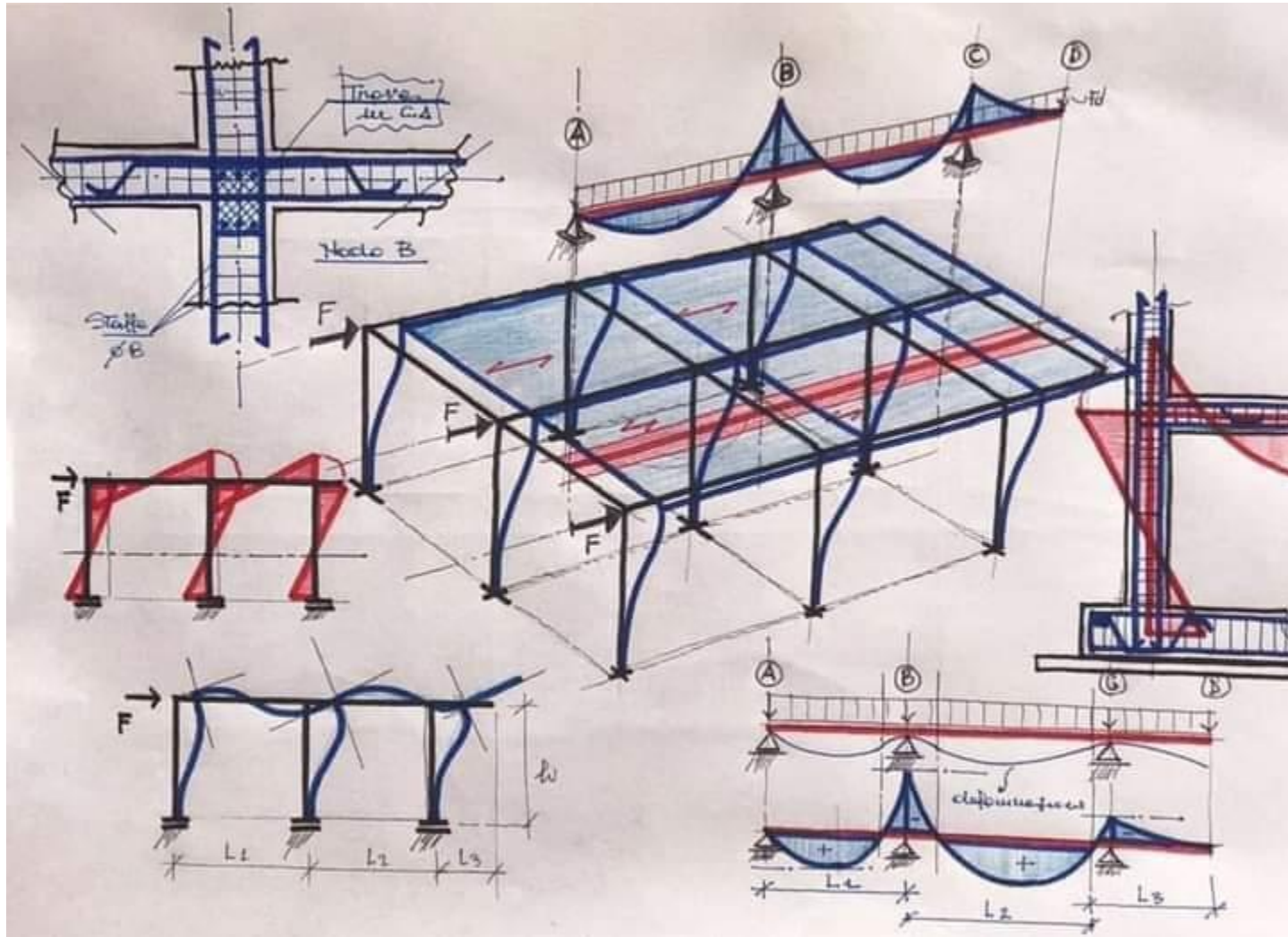

القوى الداخلية (التحميل الداخلي)

عندما يتم تطبيق قوى خارجية على منشأ أو عنصر انشائي تنتج القوى الداخلية كاستجابة لتأثير القوى وتجب عليها تحقيق التوازن

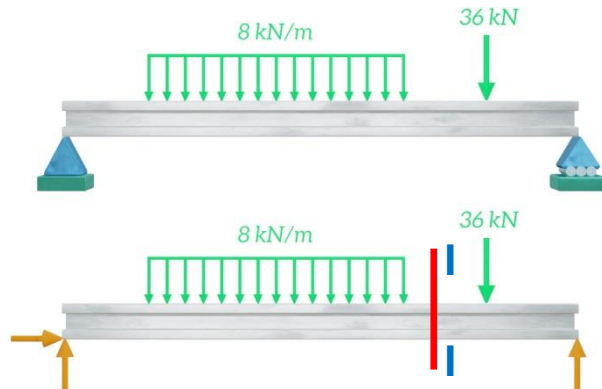

إذا أجرينا قطع وهمي $I-I$ ينتج بالمقطع العرضي ثلاث مركبات (محصلات) للقوى الداخلية في مكان القطع وهي: قوة ناظمية N ، وقوة قص V ، وعزم انعطاف M

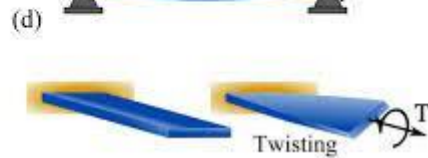
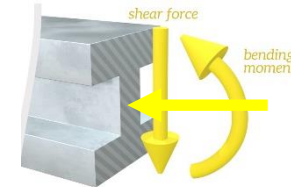
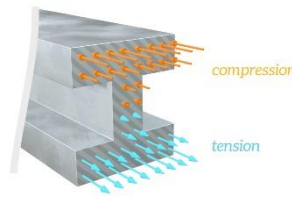
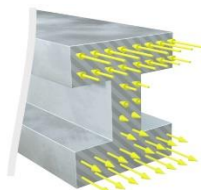
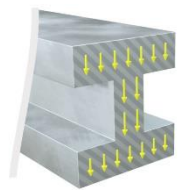

التشوهات الناتجة عن القوى الداخلية

القوى الداخلية (التحميل الداخلي) Internal Forces



Compression

External forces act at ends of the element to squash it



Tension

External forces act at the ends of the element to pull it apart

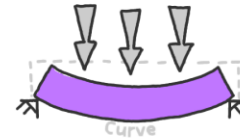

Bending

External forces act at 90° to the element making it curve

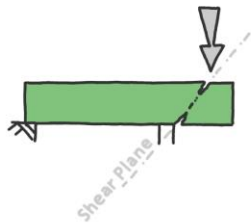

Shear

External forces act at 90° in opposite directions to make it tear apart



Torsion

External forces apply a twisting force around the element warping it



Stability

Not a force; when an element buckles or falls before it breaks due to forces

القوى الداخلية (التحميل الداخلي)

لتصميم عنصر انشائي (جائز، عمود...) لابد من معرفة القوى الداخلية المؤثرة فيه (داخله) وذلك للتأكد من أن المقطع يتحمل هذه القوى.

يتم تحديد القوى الداخلية باستخدام طريقة القطع.

لشرح الطريقة: افترض انه يطلب إيجاد القوى الداخلية في النقطة B، من الجائز الظفري المبين بالشكل.

إذا مررنا مقطع وهمي عمودي على محور الجائز يمر من B، وفصلنا الجائز إلى قسمين، عنده ستظهر القوى الداخلية عند B، وتصبح خارجية على الجسم الحر لكل جزء.

كامل الجائز

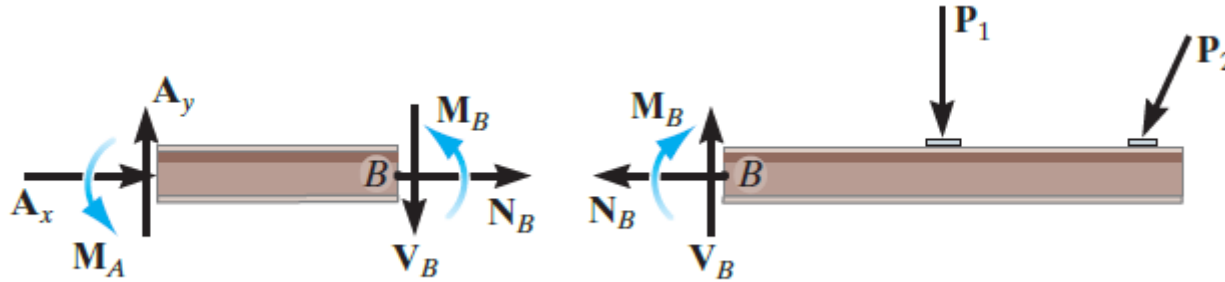
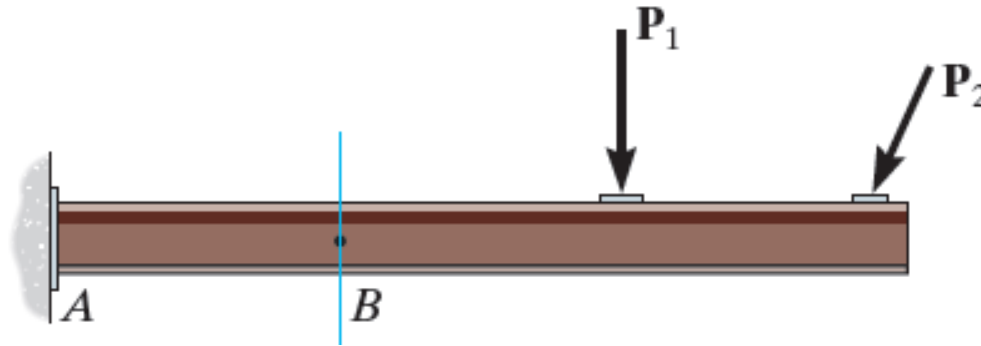

جزء يساري

جزء يميني

مركبات القوى

القوة N_B عمودية على المقطع العرضي تسمى القوة المحورية او الناعمية normal force

القوة V_B مماسية للمقطع العرضي تسمى قوة القص shear force

العزم M_B يسمى عزم الانعطاف bending Moment

كامل الجائز

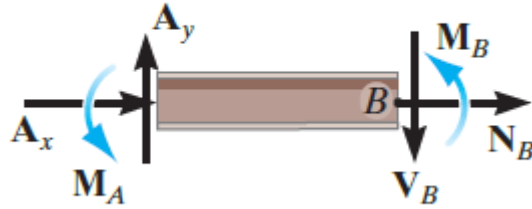
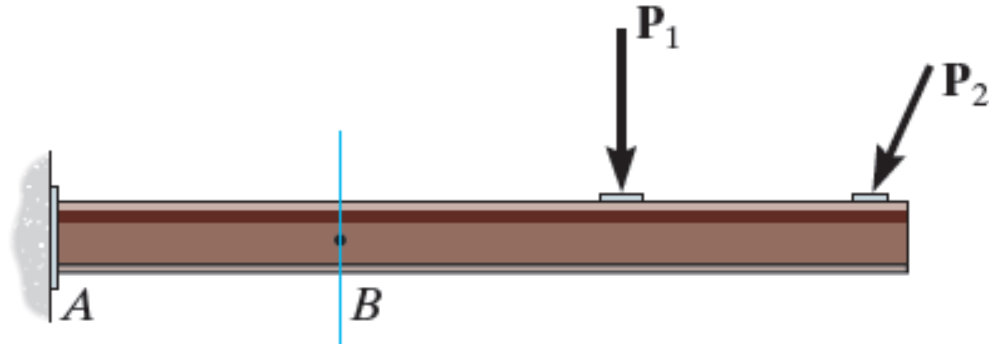

جزء يساري

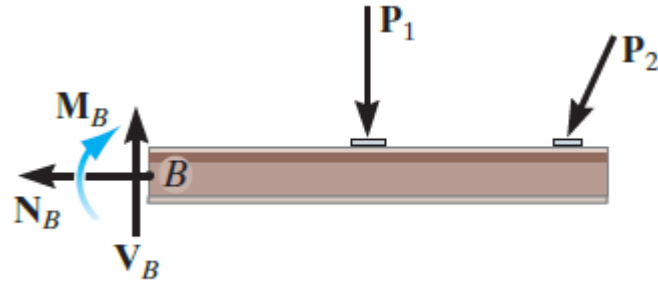

جزء يميني

حسب قانون نيوتن

هذه القوى متوازنة

تؤثر في الاتجاه المعاكس لبعضها البعض في كل جزء

يتم حساب القوى الداخلية بتطبيق معادلات التوازن على مخطط الجسم الحر لكل جزء

كامل الجائز

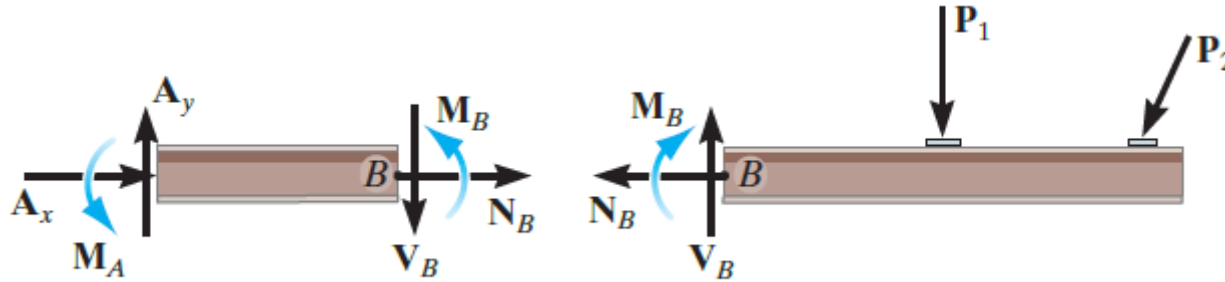
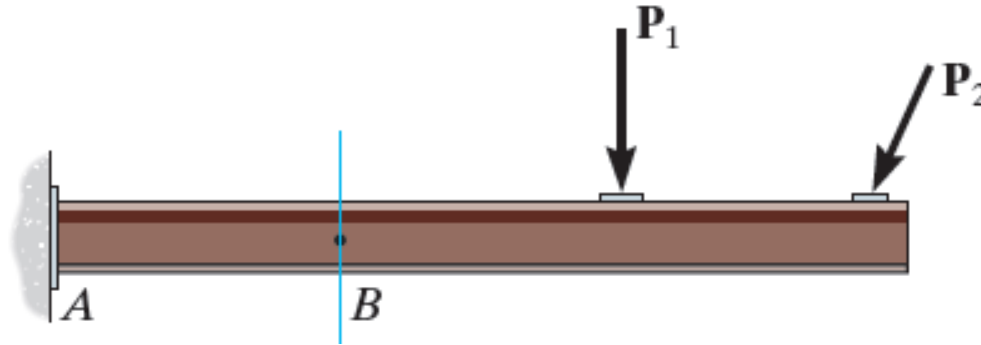

جزء يساري

جزء يميني

من اجل حساب القوى الداخلية

الخيار الأفضل لهذه الحالة هو البدء بالجزء اليساري لانه لا يحوي مجاهيل ردود الافعال

$$\Sigma F_x = 0,$$

بالحل المباشر نحصل على N_B بتطبيق المعادلة

$$\Sigma F_y = 0,$$

نحصل على V_B بتطبيق المعادلة

باعتبار عزم N_B و V_B حول B صفر نحصل على M_B بتطبيق المعادلة $\Sigma M_B = 0$

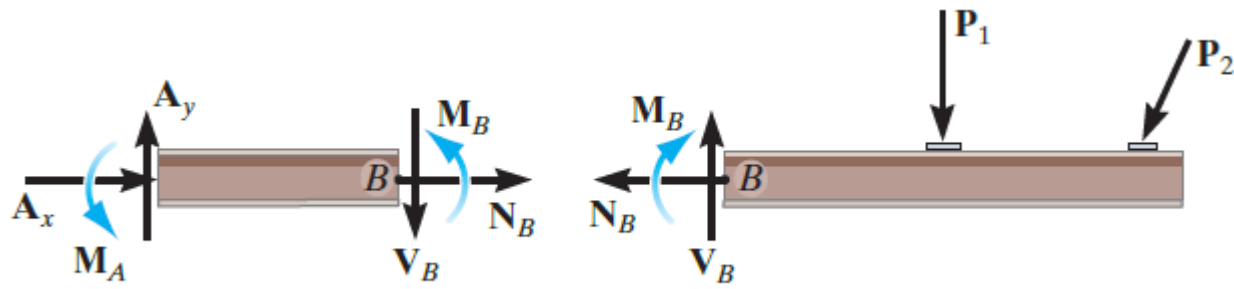

جزء يساري

جزء يميني

- تؤثر القوى الداخلية في اغلب التطبيقات في مركز ثقل مساحة المقطع العرضي
- في الفراغ يوجد ست مركبات للقوى الداخلية (ثلاثة قوى وثلاثة عزوم)
- تكون القوى الداخلية مختلفة عند النقاط على طول الجائز

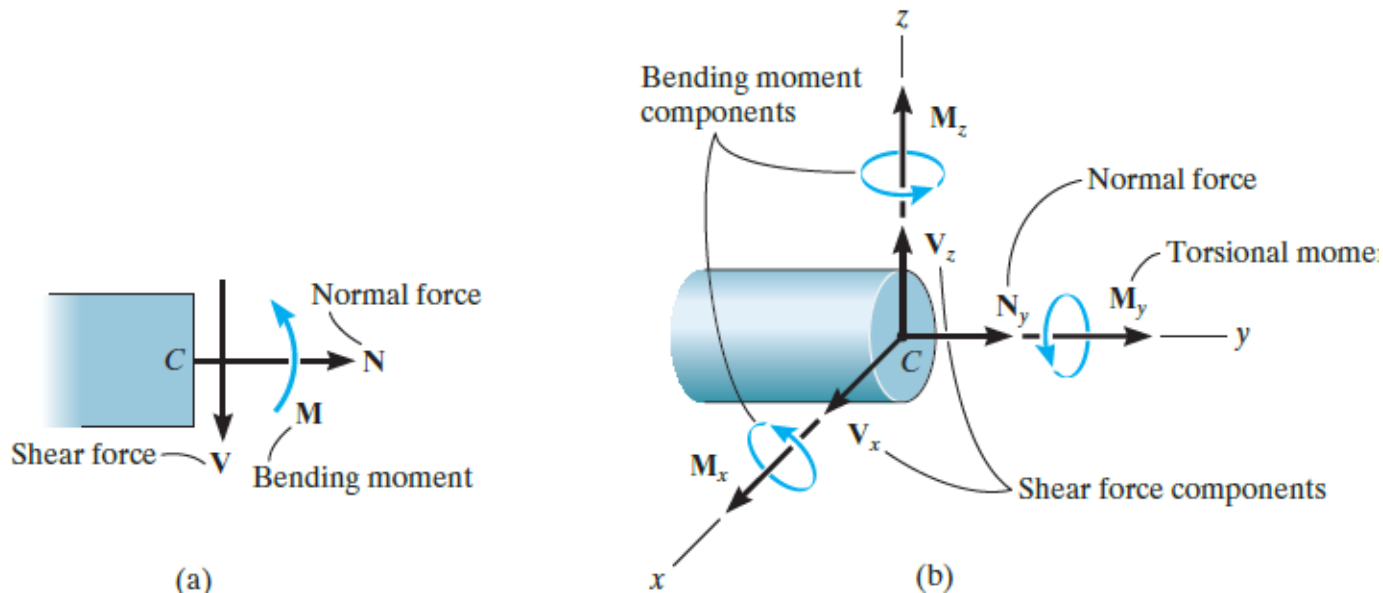

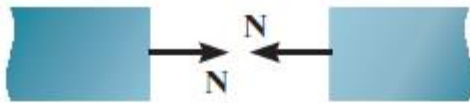

Positive normal force

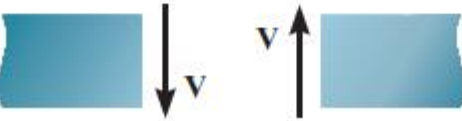

Positive shear

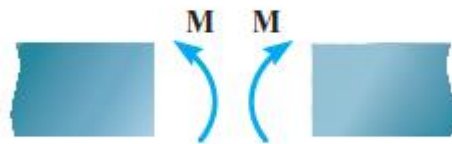

Positive moment

اصطلاح الإشارات Sign Convention

اتفق في المسائل المستوية 2D اعتماد اصطلاح إشارات القوى الداخلية N , V , M لتوحيد الحكم على القوى الداخلية كما هو مبين في الشكل:

تكون القوة المحورية N موجبة اذا انتجت **شد** في المقطع
يسبب القص V **الموجب** دوران جزء الجائز مع عقارب الساعة

يسعى العزم M **الموجب** لتدوير (ثني) الجزء الذي يؤثر عليه بحيث يجعله **مقعر**

تعتبر القوى الداخلية المعاكسة لذلك سالبة

Positive shear force

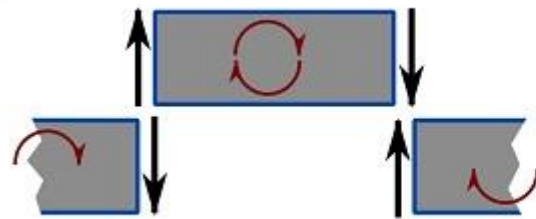

(clockwise rotation)

Negative shear force

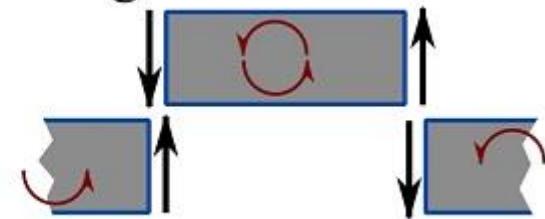

(counterclockwise rotation)

ملخص

يمكن أن تتواجد اربعة مركبات للقوى الداخلية:

- القوة المحورية وقوة القص وعزم الانعطاف وعزم الفتل.
- تختلف هذه القوة من نقطة لآخرى على طول الجزء
- يمكن تحديد قيم القوى الداخلية باستخدام طريقة المقاطع وتطبيق معادلات التوازن

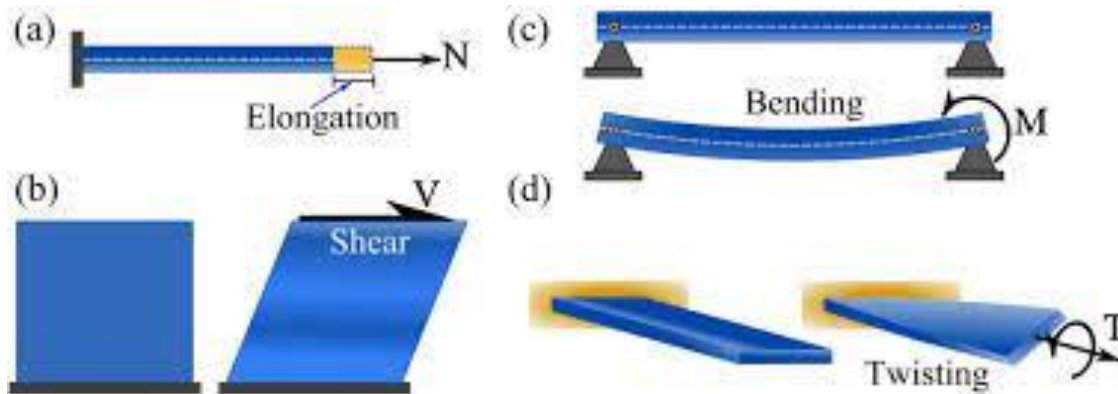

خطوات حساب القوى الداخلية

يتم تحديد القوى الداخلية باستخدام طريقة المقاطع وتطبيق معادلات التوازن

• حساب ردود الافعال. Support Reactions.

✓ قبل اجراء القطع من الضروري غالبا حساب رود الفعال قبل البدء بحساب القوى الداخلية

• مخطط الجسم الحر. Free-Body Diagram.

✓ تحافظ القوى المؤثرة والعزوم على نقاط تاثيرها.

✓ يتم اجراء قطع وهمي عمودي على محور العنصر في المكان المراد حساب القوى الداخلية عنده.

✓ ارسم مخطط الجسم الحر بعد اجراء القطع للجزء الحاوي اقل عدد من الحمولات عليه

✓ حدد القوى الداخلية في المقطع حسب الاصطلاحات الموجبة

• معادلات التوازن. Equations of Equilibrium.

✓ يتم اجراء معادلة عزوم حول المقطع (عزوم قوى القص والمحورية معدومة)

تستخدم معادلات الاسقاط حسب الحاجة

✓ اذا اعطت نتائج الحساب قيم سالبة، تكون اتجاهات القوى المفروضة معكوسة

Determine the normal force, shear force, and bending moment acting just to the left, point B, and just to the right, point C, of the 6-kN force on the beam in Fig.

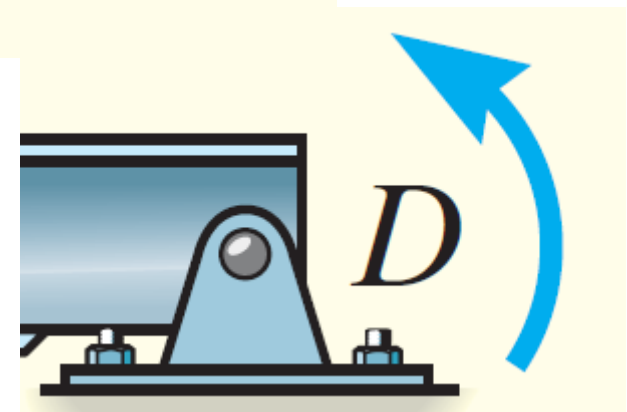
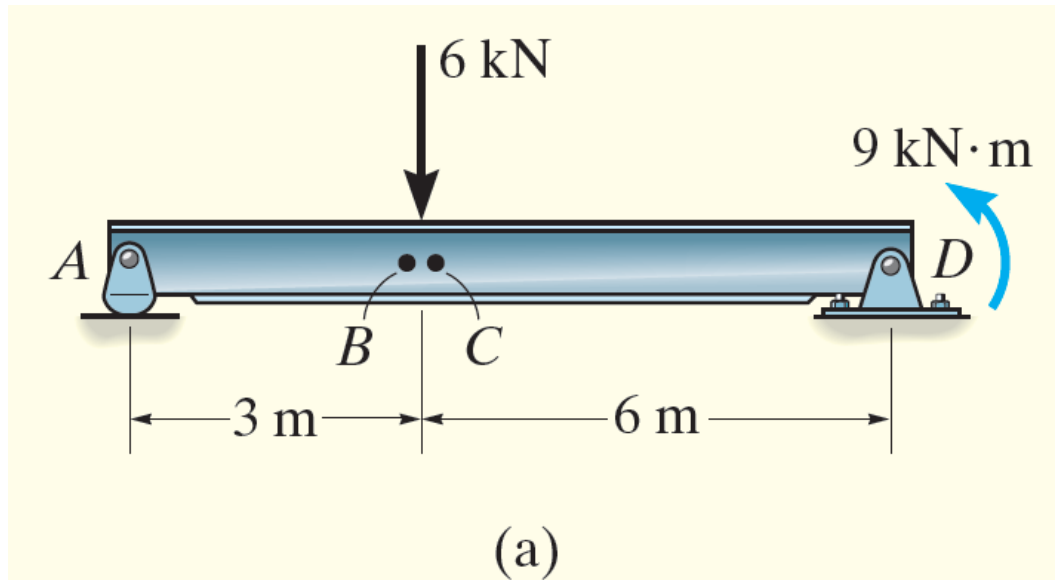

حساب ردود الافعال

نرسم مخطط الجسم الحر لكامل الجائز

لاحظ ان العزم $9\text{-kN}\cdot\text{M}$ يمكن أن يتواجد في أي مكان

سنحدد هنا الان فقط A_y حيث سنستخدم الجزء اليساري للتحليل:

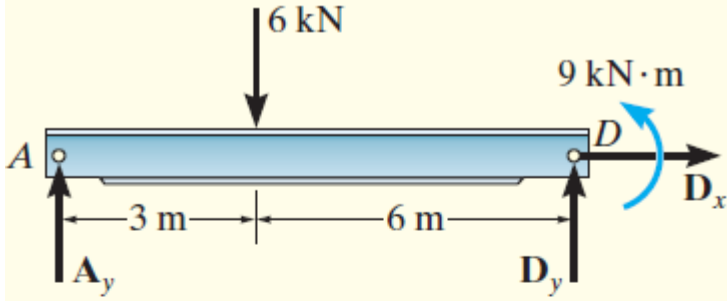

(b)

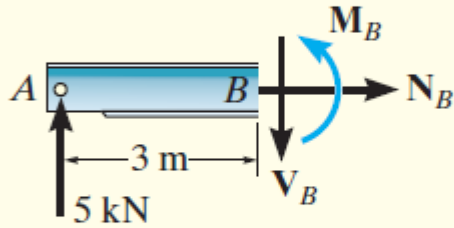

(c)

$$\downarrow + \sum M_D = 0; \quad 9 \text{ kN}\cdot\text{m} + (6 \text{ kN})(6 \text{ m}) - A_y(9 \text{ m}) = 0$$

$$A_y = 5 \text{ kN}$$

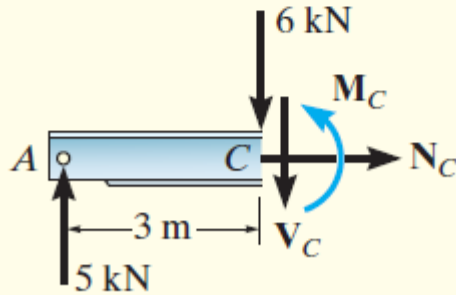

(d)

مخطط الجسم الحر

نرسم مخطط الجسم الحر كما هو مبين في الشكل

نرسم مخطط الجسم الحر كما هو مبين في الشكل

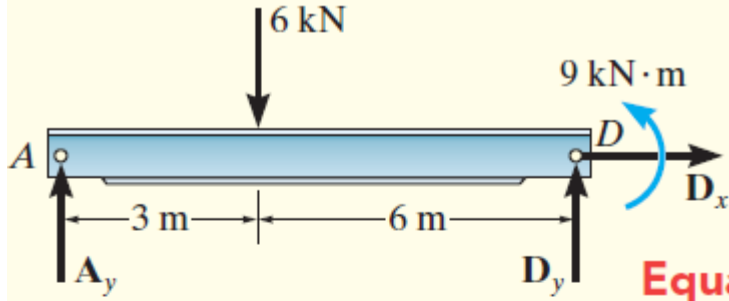

Equations of Equilibrium.

(b)

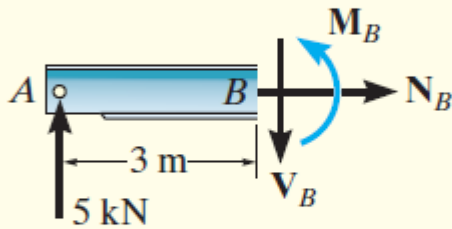

Segment AB

$$\rightarrow \Sigma F_x = 0;$$

$$N_B = 0$$

$$+\uparrow \Sigma F_y = 0;$$

$$5 \text{ kN} - V_B = 0; \quad V_B = 5 \text{ kN}$$

$$\curvearrowleft + \Sigma M_B = 0;$$

$$-(5 \text{ kN})(3 \text{ m}) + M_B = 0; \quad M_B = 15 \text{ kN} \cdot \text{m}$$

(c)

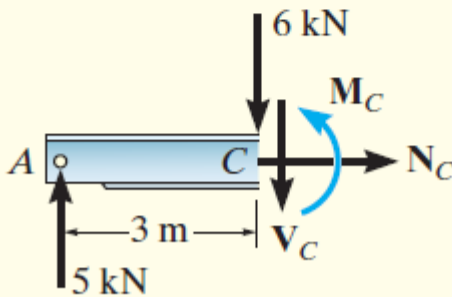

Segment AC

$$\rightarrow \Sigma F_x = 0;$$

$$N_C = 0$$

$$+\uparrow \Sigma F_y = 0;$$

$$5 \text{ kN} - 6 \text{ kN} - V_C = 0; \quad V_C = -1 \text{ kN}$$

$$\curvearrowleft + \Sigma M_C = 0;$$

$$-(5 \text{ kN})(3 \text{ m}) + M_C = 0; \quad M_C = 15 \text{ kN} \cdot \text{m}$$

(d)

لاحظ أن الإشارة السالبة تعني أن VC تؤثر في الاتجاه المعاكس لذلك المشار إليه في مخطط الجسم الحر.

ذراع العزم للقوة 5-kN في كلتا الحالتين هو 3m لان B and C متطابقتين نظريا

Example

Determine the normal force, shear force, and bending moment at point C of the beam in Fig.

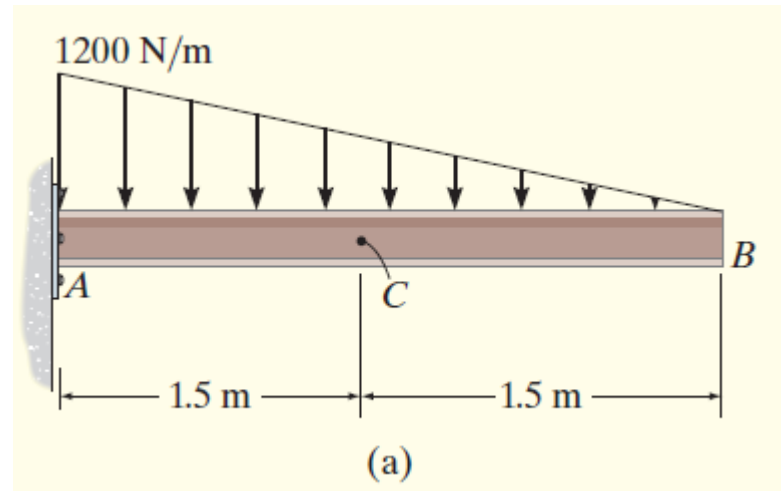



Moment of Inertia OF Cross Sections Examples (cont.)

Example 3

Determine the moments of inertia for the cross-sectional area of the member shown in Fig. about the x and y centroidal axes.

احسب عزوم العطالة للمقطع العرضي المبين في الشكل حول المحاور المركزية x و y.

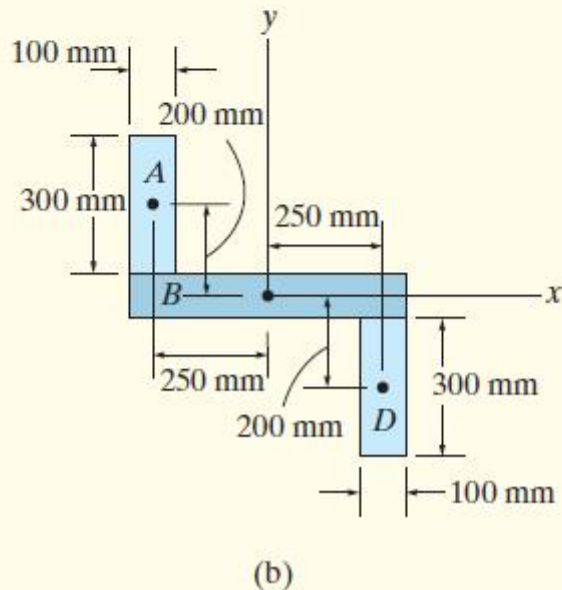
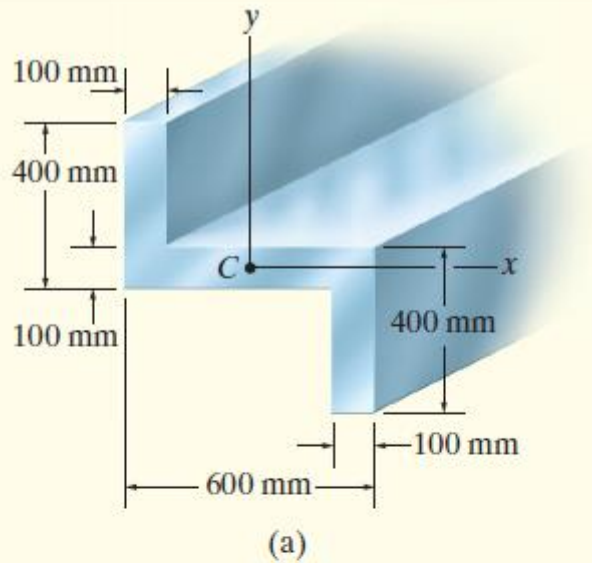

خطوات الحل

- 1- تقسيم الشكل إلى أجزاء بسيطة
- 2- احسب عزم العطالة المركزي
- 3- احسب عزم العطالة الخارجي حول المحاور المعطاة
- 4- جمع العزوم للحصول على عزم العطالة الكلي

Hence, using the parallel-axis theorem for rectangles A and D, the calculations are as follows:

باستخدام طريقة عزوم العطالة حول المحاور الخارجية (الموازية للمحور المركزي) للمستطيلين A و D.

$$I_x = \bar{I}_{x'} + Ad_y^2 = \frac{1}{12}(100)(300)^3 + (100)(300)(200)^2 = 1.425(10^9) \text{ mm}^4$$

$$I_y = \bar{I}_{y'} + Ad_x^2 = \frac{1}{12}(300)(100)^3 + (100)(300)(250)^2 = 1.90(10^9) \text{ mm}^4$$

Rectangle B

$$I_x = \frac{1}{12}(600)(100)^3 = 0.05(10^9) \text{ mm}^4$$

$$I_y = \frac{1}{12}(100)(600)^3 = 1.80(10^9) \text{ mm}^4$$

Summation. The moment of inertia for the cross section are thus:

تجميع عزوم العطالة. عزم العطالة لكامل المقطع:

$$I_x = 2[1.425(10^9)] + 0.05(10^9) = 2.90(10^9) \text{ mm}^4$$

$$I_y = 2[1.90(10^9)] + 1.80(10^9) = 5.60(10^9) \text{ mm}^4$$

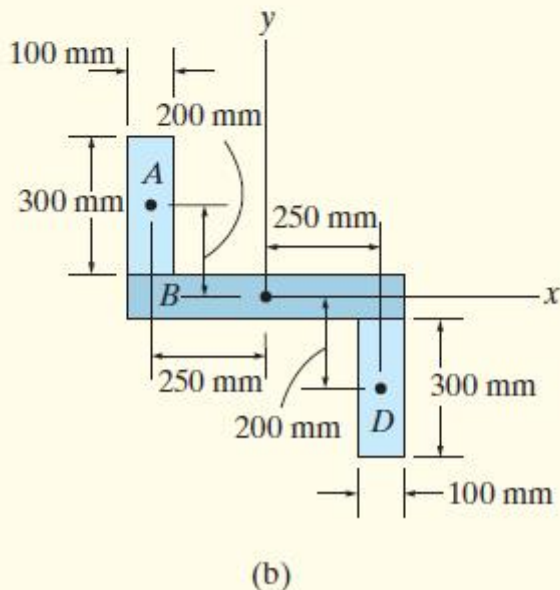
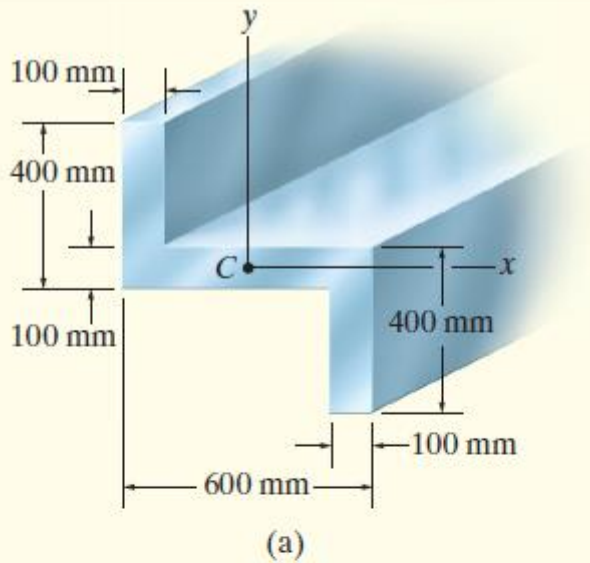

Determine the moment of inertia of the cross sectional area of the beam about the centroidal x and y axes

اوجد عزم العطالة لمساحة المقطع العرضي
المبين بالشكل حول المحاور المركزية
x and y

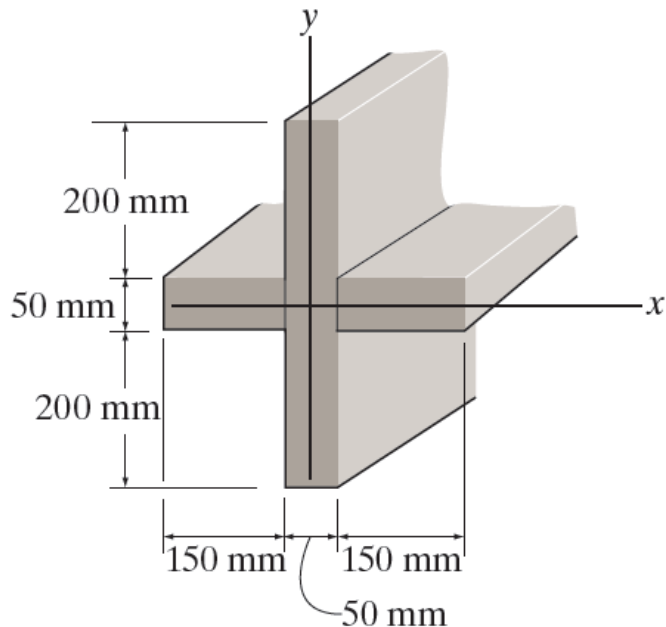

Determine the moment of inertia of the composite area about the x axis and y axis.

اوجد عزم العطالة للمساحة المركبة المبينة
بالشكل حول المحاور x and y

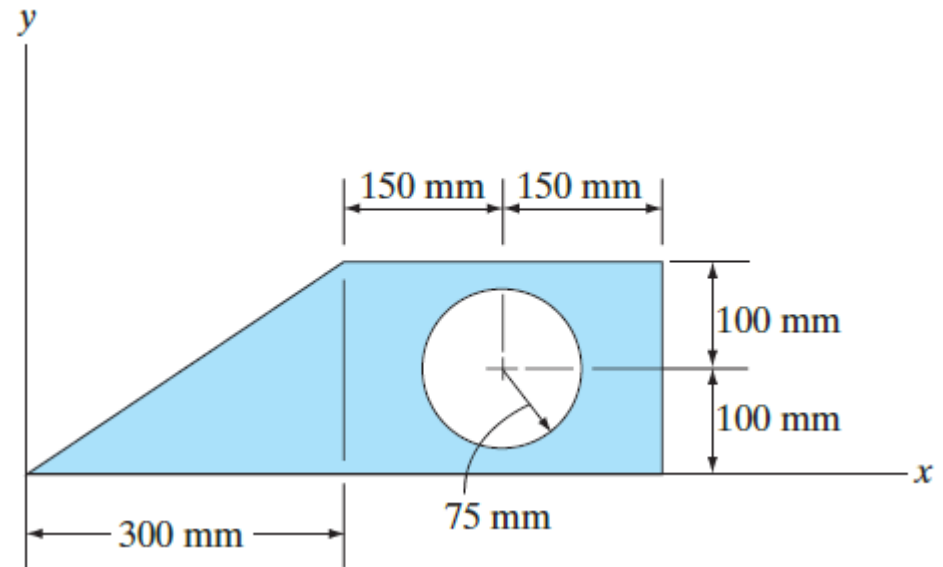

Locate the centroid y of the cross section and determine the moment of inertia of the section about the x' axis.

اوجد بعد مركز ثقل المقطع العرضي y المبين بالشكل، واوجد عزم العطالة للمقطع حول المحاور x'

1- Determine the distance x to the centroid of the beam's cross-sectional area, then find the moment of inertia about the y' axis.

2- Determine the moment of inertia of the beam's cross-sectional area about the x' axis.

